

# ANKER EAA-Pad®

## BARRIEREFREIE BEDIENUNG AN SELBSTBEDIENUNGSTERMINALS

® Eingetragene EU-Marke

### Barrierefreie Bedienung

Das EAA-Pad von ANKER macht jedes Selbstbedienungsterminal barrierefrei – ob Self-Checkouts im Supermarkt, Selbstbedienungswaagen, Ticketautomaten oder Infoterminals. Durch haptische Tasten, Audiounterstützung und flexible Installationsmöglichkeiten ermöglicht es eine einfache Navigation für Menschen mit Sehbehinderungen oder eingeschränkter Motorik. Das EAA-Pad macht es möglich, dass Selbstbedienungsterminals den aktuellen gesetzlichen Barrierefreiheitsvorgaben entsprechen können.

### Vorteile

- **Gesetzliche Anforderungen** – BFGS & EAA verpflichten zur barrierefreien Gestaltung digitaler Systeme.
- **Inklusion & Teilhabe** – Gleichberechtigte Nutzung für Menschen mit Sehbehinderungen, Leseschwierigkeiten oder eingeschränkter Feinmotorik.
- **Erleichterte Navigation** – Haptische Tastensteuerung & Audiounterstützung für barrierefreies Menühandling.
- **DIN EN 301-549 Konformität** – Erfüllt die Norm für barrierefreie IKT.
- **Audiounterstützung** – Digitale Inhalte per Kopfhörer ausgeben für eine auditive Bedienführung.
- **Flexible Integration** – Horizontal, vertikal, Pole-Montage & individuelle Halterungen.
- **Einfache Auffindbarkeit** – RGB-Hintergrundbeleuchtung erleichtert Identifizierung.
- **Hardware als Enabler** – Unterstützt Softwarelösungen für maximale Barrierefreiheit.
- **Zukunftssicherheit** – Frühzeitige Umsetzung schützt vor zukünftigen Anforderungen.

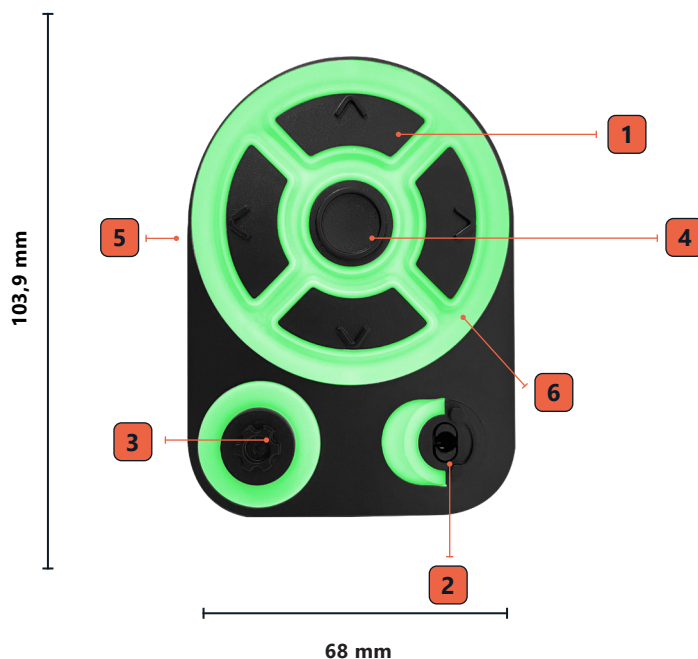

### Ausstattung

<b>1</b> Taktile Pfeiltasten zum Navigieren	<b>4</b> Taktile ENTER-Taste zum Bestätigen/Auswählen
<b>2</b> Audiojack für Kopfhörer und Mikrofon	<b>5</b> Dip-Schalter auf der Rückseite zum flexiblen Einbau; vertikal oder horizontal
<b>3</b> Taktile Funktionstaste zum Öffnen von Menüs	<b>6</b> RGB-Hintergrundbeleuchtung in 3 Zonen ansteuerbar

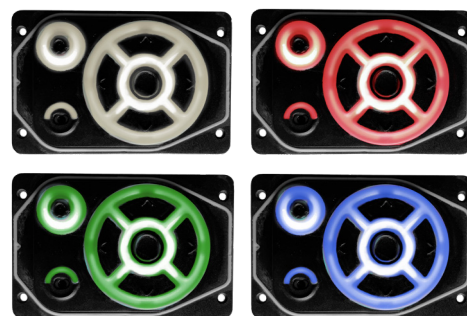

**Beispielhafte Farbvarianten der Beleuchtung**

## ANKER EAA-Pad

Einbaulösungen



**EAA-Pad Einbaulösung am Selbstbedienungsterminal**

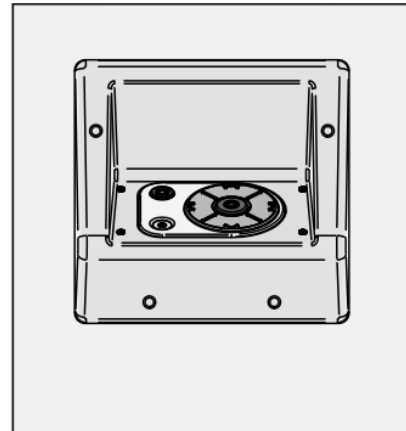

**EAA-Pad Einbaulösung am Selbstbedienungsterminal**

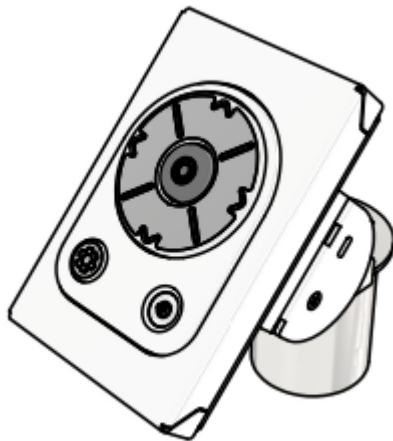

**EAA-Pad Einbaulösung für Poles**

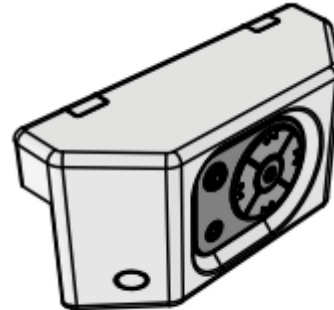

**EAA-Pad Anbau-/Vorbaulösung für z.B. Waagen**

### **Barrierefreiheitsstärkungsgesetz (BFSG) | European Accessibility Act (EAA)**

Das Barrierefreiheitsstärkungsgesetz (BFSG) setzt die Vorgaben des European Accessibility Act (EAA) in Deutschland um und verpflichtet Unternehmen, digitale Produkte und Dienstleistungen barrierefrei zu gestalten. Ziel ist es, Menschen mit Behinderungen den gleichberechtigten Zugang zu ermöglichen.

